

MODELOS ACA-500-600-700-800-900 (AUTOMÁTICO CONTINUO DE ASPERSIÓN)

OPCIÓN CALENTAMIENTO POR VAPOR - OPCIÓN CALENTAMIENTO POR RESISTENCIAS

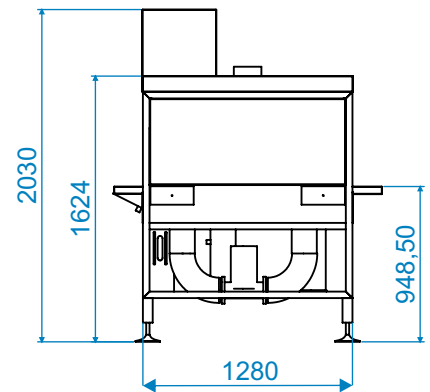

- ELEGIR MODELO**
- ACA 500 mm
 - ACA 600 mm
 - ACA 700 mm
 - ACA 800 mm
 - ACA 900 mm

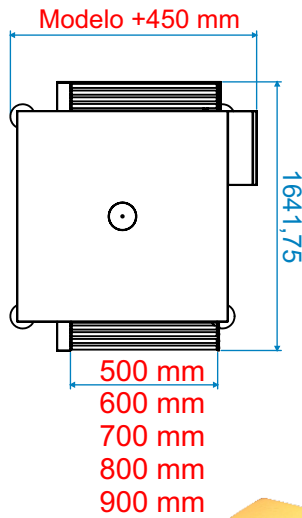

FUNCIONAMIENTO :
El producto entra automáticamente y hace el proceso de retraction de forma continua y sin paradas.

CARACTERISTICAS
Construido en acero inox. AISI 304
Certificación CE
Cuadro eléctrico para colgar en la pared o en el propio tanque
Retractilado controlado por velocidad de cinta
Cinta motorizada

PESO
900 Kg. Aprox.

AGUA
Presión de trabajo 2-6 Bar

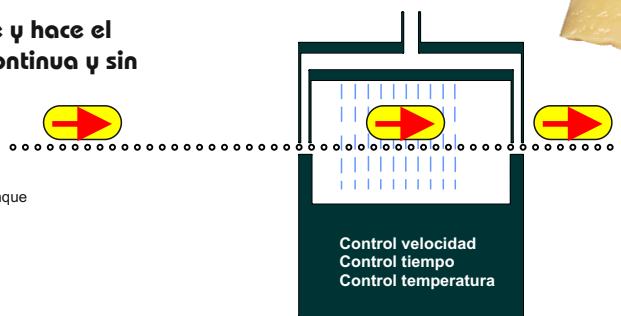

VERSIÓN CALENTAMIENTO POR VAPOR

VAPOR
Diámetro tubo de entrada mínimo 3/4"
Presión de trabajo 2-4 Bar
Consumo de 70-120 Kg/h

AIRE COMPRIMIDO
Presión 4-8 Bar
Consumo 50 l / Minuto

ELECTRICIDAD
Voltaje 400V
Fases 3P+N+Tierra
Frecuencia 50/60 Hz
Potencia máxima 4 Kw



VERSIÓN CALENTAMIENTO POR RESISTENCIAS

ELECTRICIDAD

Voltaje 400V
Fases 3P+N+Tierra
Frecuencia 50/60 Hz
Potencia máxima 50-75 Kw según equipamiento

Resistencias de 3.750 W