



WWW.FRIMAQ.COM



ETIQUETADORAS SIN IMPRESIÓN

MOD: LF40

CATÁLOGO / FICHA TÉCNICA

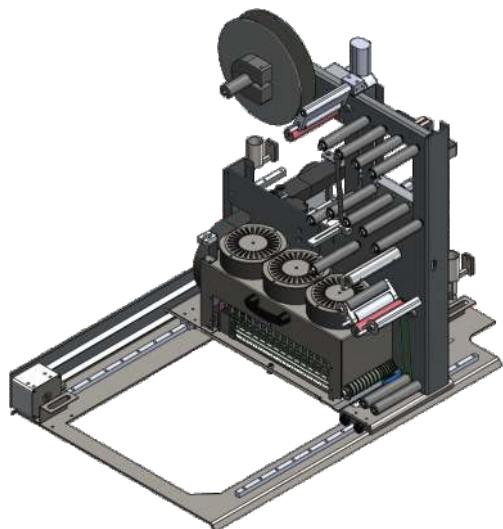

DATOS TÉCNICOS	LF40
Dimensiones máquina/mm	Según diseño
Peso aproximado	120Kg (según diseño)

Especificaciones de consumibles

Rollo diámetro máximo 300 mm
 Rollo mandril 40/76 mm
 Rollo ancho mínimo 30 mm, máximo 150/300 mm, según modelo
 Etiqueta ancho mínimo 30 mm, máximo 150/300 mm, según modelo
 Etiqueta largo mínimo 30 mm, máximo 600 mm
 Regulación automática de distintos tamaños de etiqueta

Características.

Botones multifunción que ofrecen opciones de menú para fácil navegación.
 Función detección de final de rollo.
 Recogida motorizada de papel soporte.

CARACTERÍSTICAS MECÁNICAS:

Fabricado en acero inoxidable (AISI 304) sobre bancada.
 El sistema se desplaza automáticamente en sentido programado.
 Pegado de etiqueta mediante aplastamiento por sistema neumático.
 Anclaje especial para adaptación a maquina del cliente.
 Protecciones de seguridad laboral.

CARACTERÍSTICAS ELECTRÓNICAS:

Sistema de control digital con :
 Control general mediante autómatas telemecánicos.
 Pantalla táctil de 5.7" para visualización y modificación de parámetros.
 Ajustes de velocidad y posición de etiqueta.
 Alarma de fin de rollo.
 Memorias de posición X+Y, para formatos diferentes.
 9 programas para usuario + 1 programa base + 1 programa borrador
 Fotocélula por ultrasonidos

SUMINISTROS:

Alimentación eléctrica: Monofásica 220 V. (0,25 KW). Suministrada por el cliente a pie de máquina.
 Aire comprimido limpio y seco a 6 bares de presión suministrado por el cliente a pie de máquina.
 Aire comprimido consumo 30 l/minuto.

COMUNICACIONES ELÉCTRICAS CON MAQUINA ENVASADORA

Señal libre de potencia de la maquina envasadora de que ha terminado el avance
 Señal libre de potencia de la etiquetadora que ha terminado el ciclo de etiquetado.

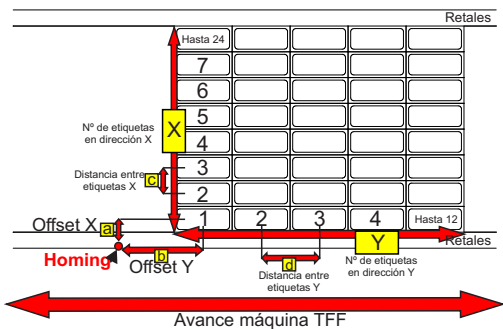

LARGO-LONG
 MAX. 600 mm
 MIN. 30 mm

ANCHO-WIDTH
 MAX. 300 mm
 MIN. 30 mm

